



**TALLERES
CANDANO, S.L.**

HALADOR DE LINEA

Line Hauler Vire-ligne Langleinenholer Alador de Linhas



Mod. C-5I

Mod. C-5E

Puerto Nuevo, s/n33150. Cudillero.
Principado de Asturias.
España

Tlfs.: +34 985 59 02 48
+34 985 59 17 09
Fax: +34 985 59 09 53

e-mail: info@tcandano.com
<http://www.tcandano.com>

MOD.	RPM	VELOCIDAD DE IZADA <i>Hauling Speed</i> <i>Vitesse de Récupération</i>	TRACCIÓN <i>Hauling Power</i> <i>Traction</i>	CAUDAL NECESARIO <i>Flow Rate</i> <i>Débit</i>	PESO <i>Weight</i> <i>Poids</i>
C-5/M32	150	94 m/min	20 Kg	5 l.	10 Kg

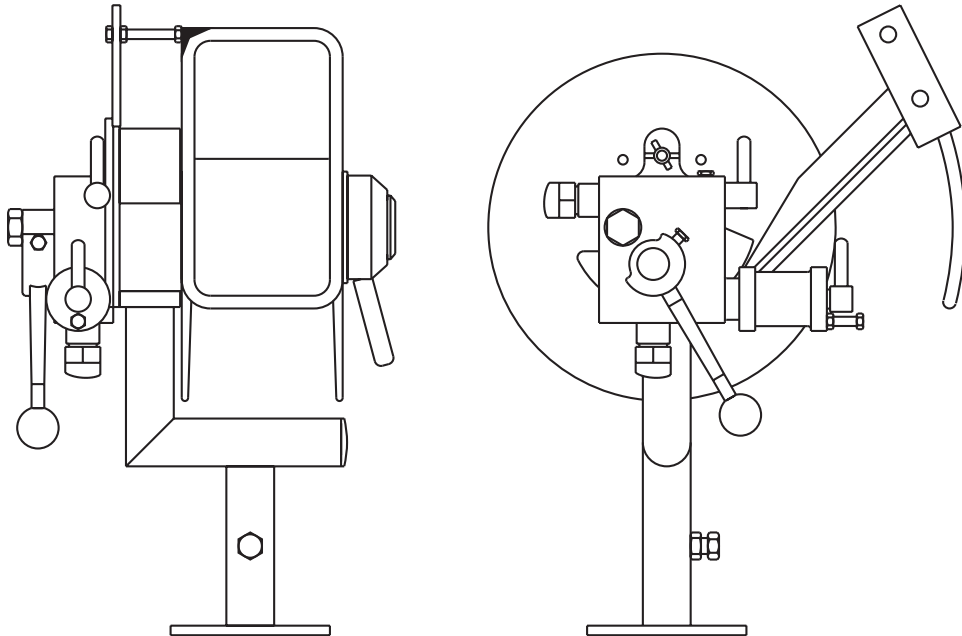

ARTES DE PESCA <i>Fishing Gear</i> <i>Engin de Pêche</i>	
PALANGRE <i>Longlining</i> <i>Palangre</i>	
CURRICÁN O CACEA <i>Trolling Line</i> <i>Ligne de Traîne</i>	✓
NASA <i>Pot</i> <i>Casier</i>	
RED <i>Net</i> <i>Filet</i>	

Fabricado en bronce naval (Mod. C-5E) / Acero inoxidable (Mod. C-5I)
 Made in naval bronze (Mod. C-5E) / Stainless steel (Mod. C-5I)
 Fabriqué en bronze marine (Mod. C-5E) / Acier inoxydable (Mod. C-5I)

TIPOS DE PESCA CON HALADOR DE PINCHO

- Pesca a fondo: Hace las funciones de un carrete normal de una caña de pesca, pero automáticamente
- Curricán o Cacea: Para túnidos o cualquier pescado que se pesque con estas modalidades.

Una vez graduado, este carrete funciona automáticamente y tiene las siguientes funciones:

- Marcha adelante y atrás.
- Frenado manual e hidráulico.
- Aumento de presión si se necesita en el momento de tener que tirar de más peso.
- Avisador de capturas para el curri.
- Desenrollador automático, si el tiro es superior a lo tarado.